

BOMAG

PLAQUES VIBRANTES REVERSIBLES BPR 45/55 D, BPR 55/65 D

PERFORMANCES

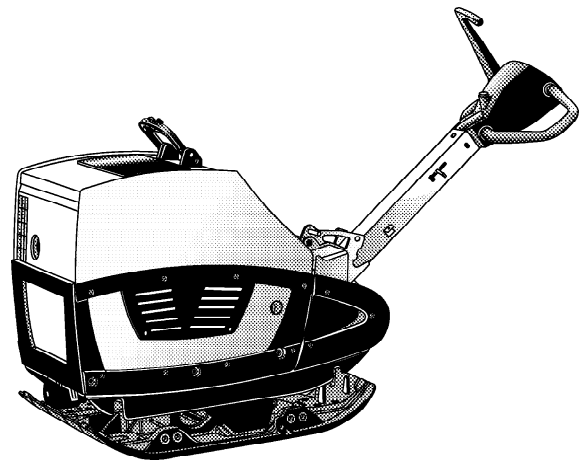

Modèle	Rendement (m3/h) pour l'épaisseur de couche conseillée en terrassement			
	Matière pierreuse	Gravier, sable	Sol mixte	Limon, argile
BPR 45/55 D	-	30-40	25-34	21-28
BPR 55/65 D	-	41-55	36-48	26-35

BOMAG

Caracteristiques Techniques

Volume(s) d'expédition en m3

BPR 45/55 D	0,739
BPR 55/65 D	0,873

Equipements standards

- Capot moteur de protection intégrale en acier à grain fin
- Réglage hydr. du levier de com. de marche
- Timon de guidage antivibratile logé en quatre points
- Timon de guidage réglable en hauteur
- Timon de guidage verrouillable en position de transport et de travail
- Commandes de translation et de vibration intégré au timon
- Semelle haute résistance avec bords extérieurs renforcés
- Courroie sous carter
- Palier de vibration graissé à vie
- Embrayage centrifuge renforcé
- Filtre à air sec grand volume avec cyclone dépoussiéreur
- Lanceur-Dispositif automatique de décompression
- Fixation en un point multifonctionnelle, pliable
- Largeur de travail avec renforcements 550mm (BPR45/55D)
- Largeur de travail avec renforcements 650mm (BPR55/65D)
- Poulie de courroie à rattrapage automatique
- Pare-chocs

Equipements en option

- Démarreur électrique avec vibreur sonore pour coupure d'allumage (+21 kg)
- Outillage
- Peinture couleur spéciale
- Compteur horaire (démarreur électrique)
- Semelle vulcolan
- Largeur de travail avec plaques d'élargissement 750mm
- ECONOMIZER (démarreur électrique)
- Service Kit
- Largeur de travail avec plaques d'élargissement 550mm (BPR55/65D)
- Largeur de travail avec plaques d'élargissement 650mm (BPR45/55D)

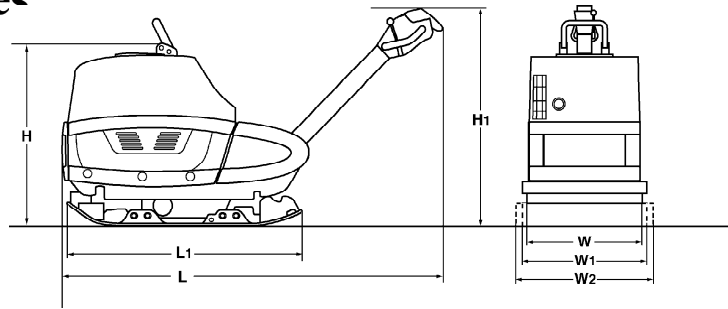

Dimensions en mm

	H	H1	L	L1	W	W1	W2
BPR 45/55 D	790	800	1700	900	450	550	750
BPR 55/65 D	790	800	1700	900	450	650	750

Caracteristiques Techniques

Poids

Poids de service CECE (W)	kg	360	415
Poids de service CECE (W1)	kg	375	435
Poids de service CECE (W2)	kg	391	446
Poids à vide	kg	370	430

Dimensions

Largeur de travail base	mm	550	650
Largeur de travail sans barres (W)	mm	450	450
Hauteur minimale de passage	mm	790	790

Caracteristiques de marche

Vitesse de travail max.	m/min	28	28
Aptitude en pente max. (Dependant des carac. du sol)	%	35	35

Entrainement

Fabricant du moteur	Lombardini	Lombardini	
Type	15 LD 440	15 LD 440	
Refroidissement	air	air	
Nombre de cylindres	1	1	
Puissance ISO 9249	kW	6,6	6,6
Régime du moteur	min-1	3.000	3.000
Translation	méc.	méc.	
Carburant	gasoil	gasoil	

Systeme de vibration

Fréquence	Hz	70	66
Force centrifuge	kN	45	55

Capacités

Carburant	l	5	5
-----------	---	---	---

Sous réserve de modifications techniques. Les machines peuvent être illustrées avec des options.

BOMAG
Hellerwald
D-56154 Boppard
B.P. 5162
D-56149 Boppard
Tél. (0)6742 - 1000
Fax (0)6742 - 3090

BOMAG